



# ERRANTES



  
TrouwA

EN NOITES DE LÚA NOVA  
A CIDADE TÓRNASE ESCURA..., ORCOS, TROLLS  
E ALIMANAS... SERES SAÍDOS DA MÁIS  
PROFUNDA ESCURIDADE DOS TEMPOS,  
ENROLÁNDONOS NO SEU DELIRIO E FACÉNDONOS  
PARTÍCPES DA SÚA TOLEMIA, LÉVANNOS A UNHA  
PEREGRINAXE ETERNA TRANSPORTANDO NO SEU CARRO A MAIOR DA SÚAS  
DEMENCIAS:  
O ORLOK.



**INFORMACION**

**XERAL**

## MODALIDADE

Espectáculo de rúa itinerante, pasarrúas.

## DURACIÓN

1 hora de espectáculo

# PERSOAL



**ZANCUDO**

Mestre de cerimonias.  
É o persoaxe que dirixe o pasarrúas.



**ESCUPELUME**

Un power-skip escupelume (zancudo de rebote)



**ORLOK**

Orlok Orco que vai dentro do carro.



**PERCUSIÓN**

Seis percusionistas

## MATERIAL



Carro con gaiola e iluminación integrada.



Bengalas



Instrumentos de percusión



Máquina de fume



Material específico dos animadores (zancos, fachos, auga de lume...) vestuario e caracterización.

## SINOPSE

**Espectáculo itinerante onde os diferentes personaxes non pararán de buscar a interacción e provocación, sempre mesturadas co lume e os ritmos tribáis. Pasarrúas cheo de enerxía e delirio.**





**NECESIDADES**

**TECNICAS**

## TEMPO



Tempo de montaxe e preparación:  
1h 30´

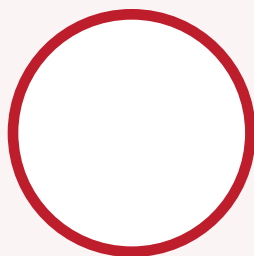

Duración do pasarrúas:  
1h

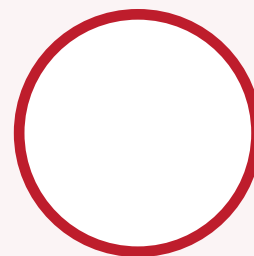

Tempo da desmontaxe:  
1h

## CARGA E DESCARGA

Precisamos:

Un lugar onde facer a montaxe e a desmontaxe, libre de circulación de vehículos, de 5x5m.  
Un lugar onde estacionar unha furgoneta próximo ao sitio de saída do pasarrúas.

## PERSOA RESPONSABLE E PORTEADORES

Precisamos:  
unha persoa responsable, con capacidade de decisión, dende a nosa chagada ata a nosa saída.  
Duas persoas para mover o carro durante o percorrido do pasarúas.

## CAMERINOS

Precisamos:  
Camerinos onde poder descargar a roupa e elementos dos animadores (tambores, zancos, maquillaxes...) próximo ao lugar de saída do pasarrúas, con espazo para once persoas, con espellos e augas.

# ESTRUTURAS

O pasarrúas inclúe un carro coas seguintes dimensións:

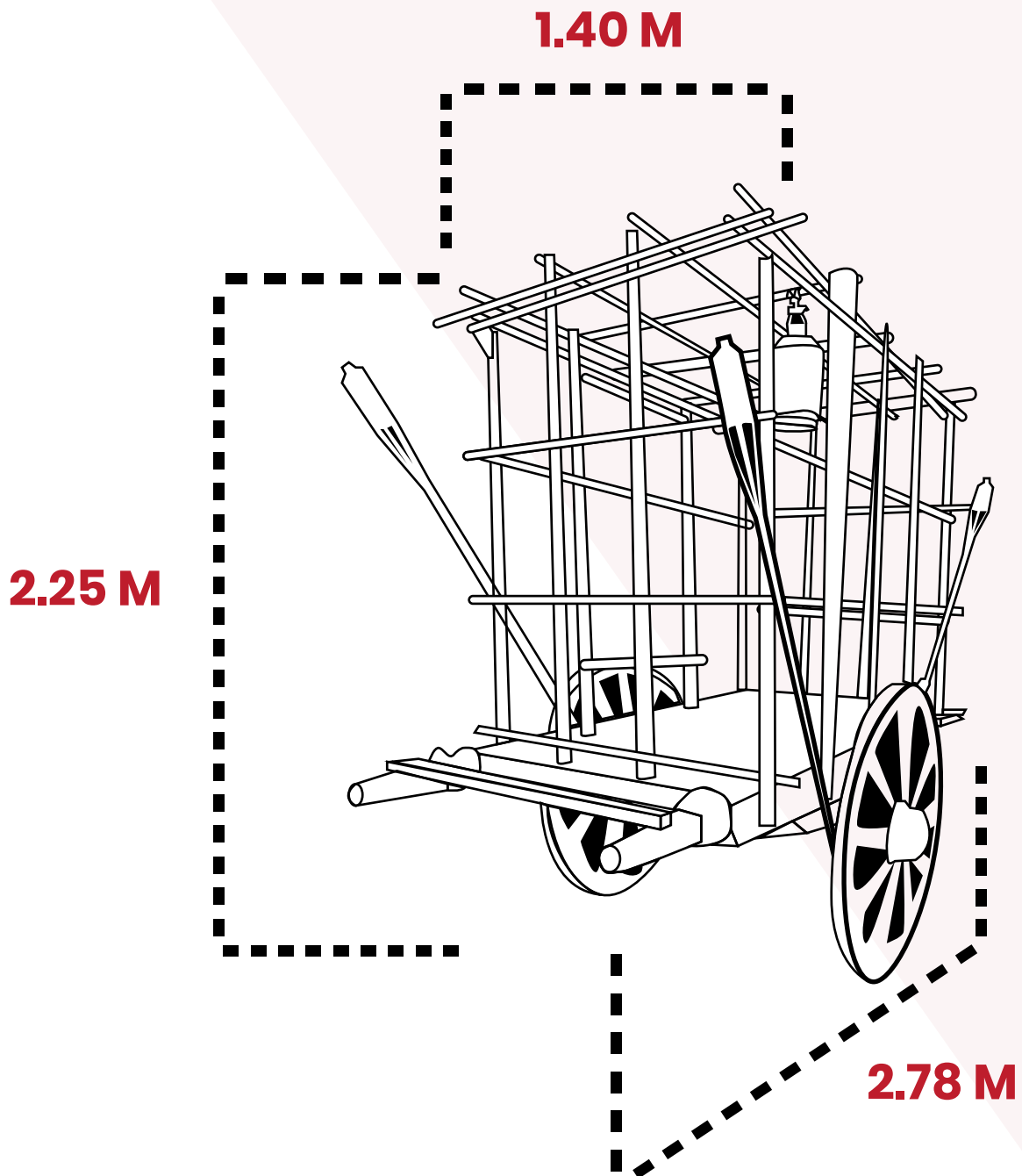

## CONDICIÓN DO ESPAZO DE ACTUACIÓN



O percorrido debe ser libre de obstáculos e sen demasiada pendente.

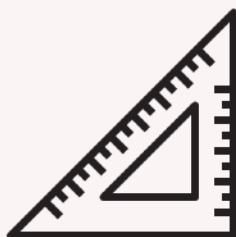

As dimensións das rúas deben permitir o paso do carro.



En caso de choiva o pasarrúas non poderá saír e se non chove pero o chan está moi mollado, por seguridade dos animadores, os zancudos non poderán saír con zancos.

### \* SERVIZO DE PROTECCIÓN CIVIL

*No caso de agardar moita xente durante o pasarrúas, ou se hai que pasar por algún tramo de rúa que sexa por estrada..., podería ser necesario que dúas persoas de protección civil a pé acompañasen o pasarrúas para facilitar o seu desenvolvemento.*

NON NOS MIRES AOS OLLOS...  
QUEDARÁS ATRAPADO NUNHA ETERNA VIDA ERRANTE



Troula